

TapeStar

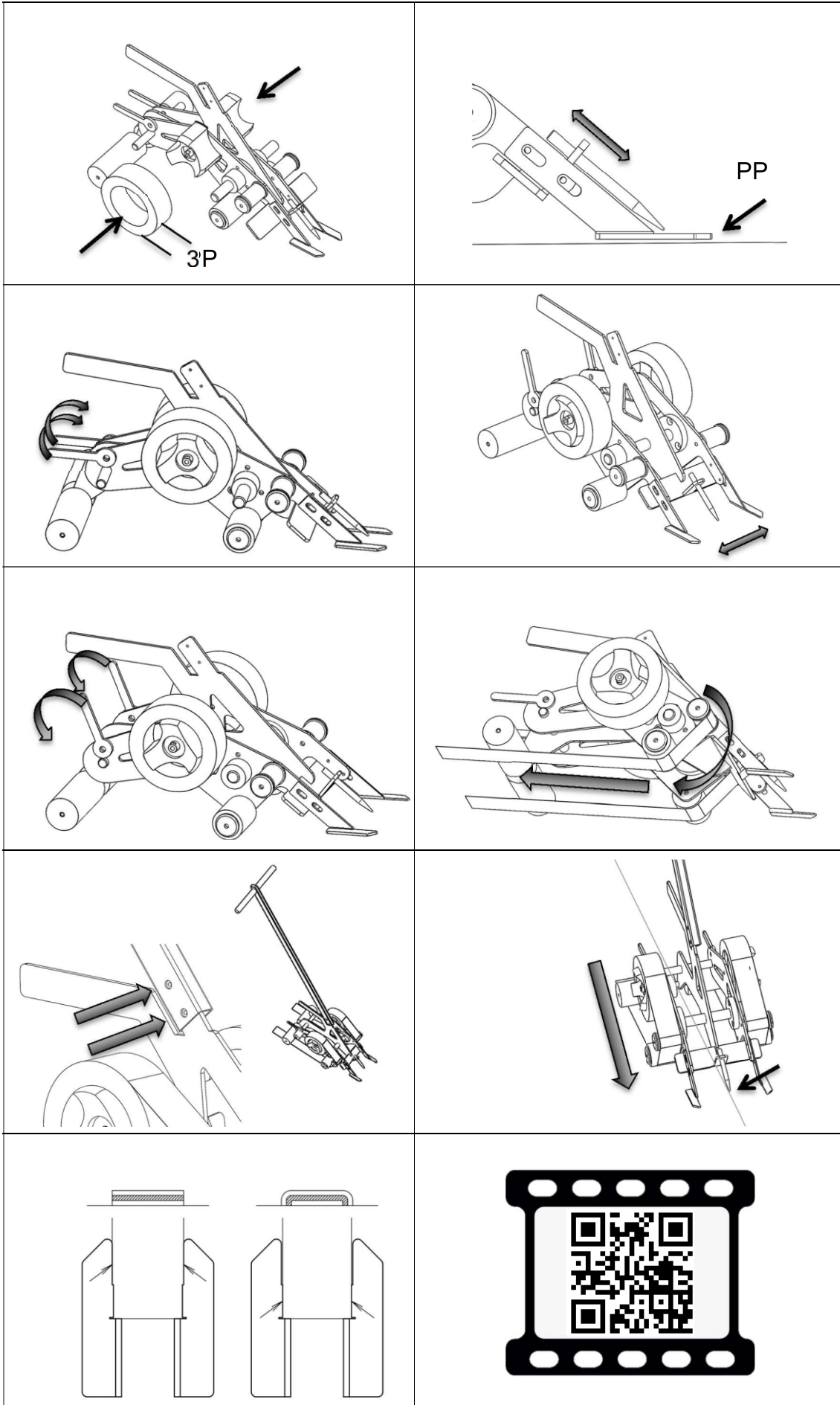

TapeStar

1. Založte z obou stran vhodnou lepicí pásku o šířce 38mm.
2. Nastavte ukazatele cca 3-5 mm od podlahy (optimální je co nejmenší vzdálenost kvůli přesnosti, u hrbolaté podlahy je zapotřebí vzdálenost zvětšit).
3. Uvolněte aretačními páčkami pohyblivé boky přístroje.
4. Nastavte vhodnou šířku lepení - pro nastavení můžete použít měřítko na přístroji. Dbejte, aby pohyblivý bok byl po nastavení rovnoběžně se středovou deskou.
5. Vhodnou pozici uzamkněte aretačními páčkami.
6. Dle obrázku natáhněte lepicí pásku tak, aby lepivá strana pásky směřovala na podlahu.
7. V případě potřeby lze na zařízení přišroubovat prodlouženou rukojeť.
8. Při páskování nové lajny natáhněte vodící provázek do pomyslného středu lajny a poté tlačte zařízení tak, aby středový ukazatel vždy směřoval na provázek.
9. Pro páskování podél existujících lajn lze použít boční ukazatele. V případě, že se natírá pouze jedna vrstva nebo pro první vrstvu použijte horní část ukazatele. V případě, že lakujete více vrstev, mezi kterými pásku sundáváte, je možno využít spodní část bočního ukazatele (nutno oproti první vrstvě rozšířit šířku lajny). Tato technologie zabrání vzniku ostré hrany a prodlouží životnost lajnování.

V případě potřeby je možno shlédnout instruktážní video - odkaz v QR kódu výše.